



196 **

PONCHO A CAPUCHE

Tailles 2-4-6-8-10 ans

Fournitures

Qual. POMPONS, Amarante = 3-4-5-5-6 pel., qual. PLANETE, Gambas = 2 pel., qual. ALASKA, Agneau = 1-1-2-2-2 pel., Grappe = 1-1-2-2-2 pel., Dhole = 1 pel., qual. BARISIENNE, Jardin = 1 pel., qual. SPORT, Feuillage = 1 pel., aig. n° 5,5.

Points employés

Les qual. BARISIENNE et SPORT sont tricotées ens. Préparer un peloton bicolore afin que l'aspect chiné soit régulier.

COTES 2/1, en POMPONS, aig. n° 5,5. Sur n. de m. div. par 3 + 1. 1er rg (endr. du trav.) : * 1 m. endr., 2

m. env. *, répéter de * à *, term. par 1 m. endr.

2ème rg : * 1 m. env., 2 m. endr. *, répéter de * à *, term. par 1 m. env. Répéter ces 2 rgs.

JERSEY ENDR. et JERSEY ENV., aig. n° 5,5.

POINT MOUSSE, aig. n° 5,5.

POINT FANT., aig. n° 5,5.

Tric. Gambas : 4 rgs jersey endr. et 1 rg jersey env. ; 3 rgs jersey endr. Grappe, 2 rgs point mousse avec le peloton bicolore, 4 rgs jersey endr. Agneau, 2 rgs point mousse Dhole, 2 rgs jersey endr. Grappe ; Amarante : 1 rg jersey env., 4 rgs jersey endr. et 1 rg jersey env. ; 2 rgs jersey endr. Gambas, 2 rgs point mousse Agneau, 2 rgs jersey endr. avec le peloton bicolore, 4 rgs jersey endr. Gambas, 2 rgs jersey endr. Dhole, 2 rgs point mousse Grappe.

JACQUARD : à broder au point de mailles.

Jacquard brodé : voir rubrique mémo.

Point de broderie : voir rubrique mémo.

Echantillons

Un carré de 10 cm point fant. = 15 m. et 23 rgs.

Un carré de 10 cm jersey endr. en POMPONS = 14 m. et 20 rgs.

Important : Tricoter avec des aig. plus fines si vous obtenez moins de m. et de rgs que sur ces échantillons. Tricoter avec des aig. plus grosses dans le cas contraire.

Réalisation

1/2 DOS et DEVANT DROIT : Monter 133-142-151-160-169 m. Amarante Tric. 2 cm (4 rgs) côtes 2/1 en dim. 1 m. au dernier rg **uniquement pour 4 ans et 8 ans** (= 133-141-151-159-169 m.).

Cont. 38 rgs point fant. et term. jersey endr. Amarante, mais dès le 1er rg point fant. dim. de ch. côté à 2 m. du bord ts les 2 rgs :

2 ans : à droite * 2 fs 1 m., 1 fs 2 m. *, dim. 9 fs de * à *, 1 fs 1 m., puis rab. ts les 2 rgs 2 fs 8 m., 2 fs 3 m., 1 fs 4 m., en même temps, à gauche * 2 fs 1 m., 1 fs 2 m. *, dim. 9 fs de * à *, 6 fs 1 m.

4 ans : à droite * 2 fs 1 m., 1 fs 2 m. *, dim. 6 fs de * à *, 14 fs 1 m., puis rab. ts les 2 rgs 2 fs 9 m., 3 fs 4 m., en même temps, à gauche * 2 fs 1 m., 1 fs 2 m. *, dim. 6 fs de * à *, 19 fs 1 m.

6 ans : à droite * 2 fs 1 m., 1 fs 2 m. *, dim. 6 fs de * à *, 18 fs 1 m., puis rab. ts les 2 rgs 1 fs 9 m., 1 fs 10 m., 2 fs 4 m., 1 fs 5 m., en même temps, à gauche * 2 fs 1 m., 1 fs 2 m. *, dim. 6 fs de * à *, 23 fs 1 m.

8 ans : à droite * 2 fs 1 m., 1 fs 2 m. *, dim. 4 fs de * à *, 28 fs 1 m., puis rab. ts les 2 rgs 2 fs 10 m., 1 fs 4 m., 2 fs 5 m., en même temps, à gauche * 2 fs 1 m., 1 fs 2 m. *, dim. 4 fs de * à *, 33 fs 1 m.

10 ans : à droite * 2 fs 1 m., 1 fs 2 m. *, dim. 3 fs de * à *, 35 fs 1 m., puis rab. ts les 2 rgs 2 fs 11 m., 2 fs 5 m., 1 fs 6 m., en même temps, à gauche * 2 fs 1 m., 1 fs 2 m. *, dim. 3 fs de * à *, 40 fs 1 m.

Pour dim. 1 m. de ch. côté à 2 m. du bord : tric. 2 m., 1 S.S. ou 2 m. ens. env., cont. le rg et lorsqu'il reste 4 m. sur l'aig. gauche, tric. 2 m. ens. endr. ou 2 m. ens. env., puis term. le rg.

Pour dim. 2 m. de ch. côté à 2 m. du bord : tric. 2 m., 1 S.D. ou 3 m. ens. env., cont. le rg et lorsqu'il reste 5 m. sur l'aig. gauche, tric. 3 m. ens. endr. ou 3 m. ens. env., puis term. le rg.

Entre temps, à 11-13-15-17-19 cm (24-28-34-38-42 rgs) de haut. tot., faire 1 double dim. sur les 3 m. centrales.

Répéter cette double dim. encore :

2 ans : 6 fs ts les 4 rgs, 7 fs ts les 2 rgs.

4 ans : 7 fs ts les 4 rgs, 7 fs ts les 2 rgs.

6 ans : 8 fs ts les 4 rgs, 6 fs ts les 2 rgs.

8 ans : 9 fs ts les 4 rgs, 6 fs ts les 2 rgs.

10 ans : 11 fs ts les 4 rgs, 4 fs ts les 2 rgs.

1/2 DOS et DEVANT GAUCHE : Tric. en sens inverse.

CAPUCHE : Monter 88-91-94-97-100 m. Amarante.

Tric. 2 cm (4 rgs) côtes 2/1 en augm. 1 m. au dernier rg **uniquement pour 2 ans-6 ans et 10 ans** (= 89-91-95-97-101 m.).

Cont. jersey endr. en rab. de ch. côté ts les 2 rgs :

2 ans et 4 ans : 3 fs 1 m., 2 fs 2 m.

6 ans-8 ans et 10 ans : 5 fs 1 m., 1 fs 2 m.

Cont. sur les 75-77-81-83-87 m. rest

A 12-13-14-15-16 cm (24-26-28-30-32

rgs) de haut. tot., dim. de ch. côté de la m. centrale ts les 2 rgs 4 fs 1 m., 2 fs 2 m.

Pour dim. 1 m. de ch. côté de la m. centrale : lorsqu'il reste 2 m. avant la m. centrale, tric. 2 m. ens. endr., 1 m. endr. (= la m. centrale), 1 S.S. et term. le rg.

Pour dim. 2 m. de ch. côté de la m. centrale : lorsqu'il reste 3 m. avant la m. centrale, tric. 3 m. ens. endr., 1 m. endr. (= la m. centrale), 1 S.D. et term. le rg.

Entre temps, à 14-15-16-17-18 cm (28-30-32-34-36 rgs) de haut. tot., rab. de ch. côté ts les 2 rgs 2 fs 3 m., 2 fs 4 m., puis les 31-33-37-39-43 m. rest.

FINITIONS : Sur les 4 rgs jersey endr. Agneau broder les m. Gambas au point de mailles, puis les feuilles à points lancés bicolore en suiv. la grille A et en centrant la m. 6 de la grille, puis sur les 4 derniers rgs jersey endr. Gambas broder les m. Agneau au point de mailles, puis les feuilles à points lancés bicolore en suiv. la grille B et en centrant la m. 6 de la grille.

Assembler les 2 parties du poncho en laissant libre 13-14-15-16-17 cm entre les 2 devants pour l'ouverture.

Au bord de l'ouverture, relever 38-40-42-44-46 m. Amarante (= 19-20-21-22-23 m. de ch. côté).

Tric. 2 rgs point mousse et rab. toutes les m.

Plier la capuche en 2 et faire la couture arrière (de A à B), puis la coudre au bord de l'encolure en superposant les points B et B' et les points C et C'.

Faire 2 cordelières Grappe de 30 cm. Fixer une cordelière de ch. côté de l'ouverture d'encolure et les nouer au porter.

CORDELIERE
Coupez un fil d'une longueur égale à au moins 5 fois la longueur désirée pour la cordelière. Pliez ce fil en 2 et nouez les extrémités ensemble. Accrochez l'extrémité nouée à un point fixe, une poignée de porte par exemple, et glissez une aiguille dans la boucle à l'autre extrémité. Eloignez-vous pour tendre les fils et tordre très serré en faisant tourner l'aiguille. Pliez ensuite la corde tordue en deux en la tendant fermement.

Détachez l'extrémité, nouez solidement et laissez la cordelière se tordre sur elle-même.

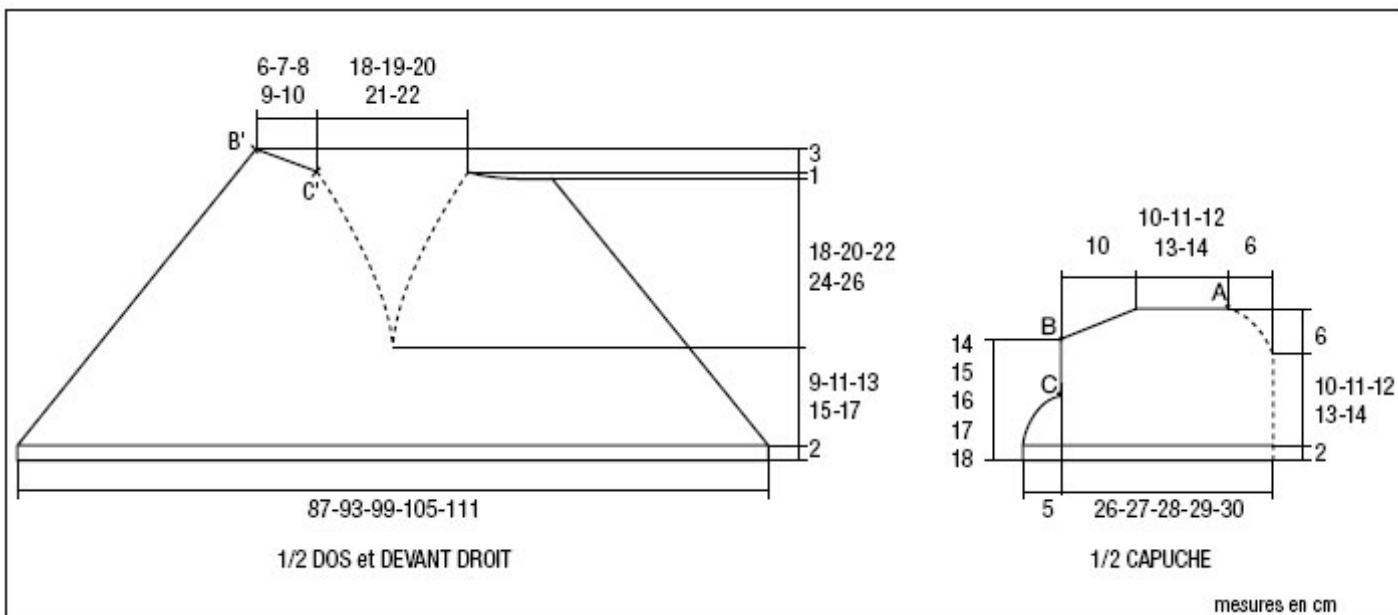

JACQUARD BRODE A

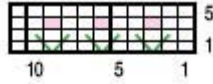

- = 1 m. jersey endroit Agneau
- = 1 m. brodée Gambas
- ✓ = point lancé bicolore

JACQUARD BRODE B



- = 1 m. jersey endroit Gambas
- = 1 m. brodée Agneau
- ✓ = point lancé bicolore

